

# ANジョイント I リブパイプ用 製品詳細

ANジョイント I リブパイプ用は、耐震レベル2に対応したリブパイプ用マンホール耐震継ぎ手です。リブパイプ止水部では、異形押出ゴム材とホースバンドとを複合した独自の締結方式を採用しており、ブチル粘着材等の補助止水材は必要なく、優れた止水性を確保します。また、従来の塩ビ管などへの固定方法と同様に、ホースバンドを締め付けるだけの作業ですので、施工が簡単です。

## 1. 製品概要

- ・締結ゴム(ホースバンド付きゴム)
- ・ANジョイント I リブパイプ用(充填材付き)

## 2. 製品仕様 (ANジョイント I リブパイプ用)



図2. 製品仕様図



図1. 出荷例 (ANジョイント I リブパイプ用)

表1. 各部位の材質

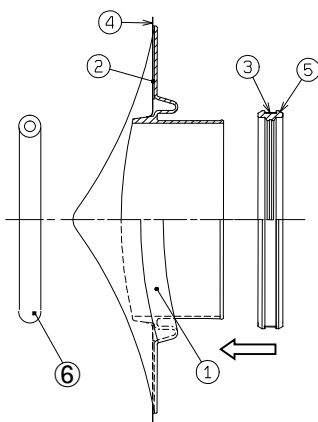
部品番号	部品名	材質
①	ANジョイント	SBR ソリッド
②	未加硫ブチル粘着材	—
③	ホースバンド	SUS304
④	離型フィルム	—
⑤	締結ゴム	EPDM ソリッド
⑥	充填材	PE スポンジ

## 3. 取り付け概略図

図3, 4参照

表2. 適用

項目	品番	推奨削孔径
取付管呼び径		
150	RV-150	194~210
200	RV-200	252~262

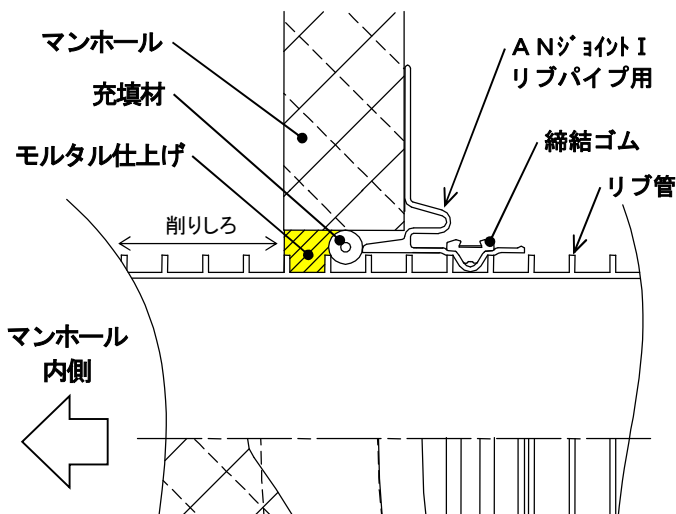

図3. リブ管への取り付け概略図

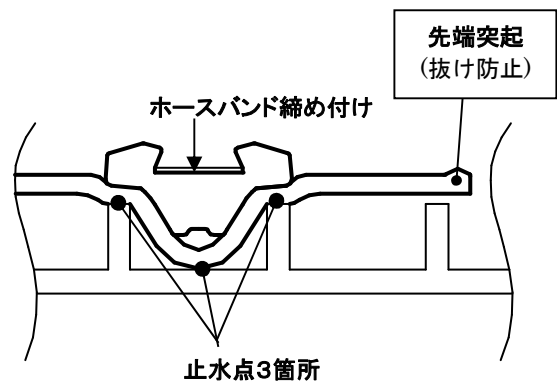

図4. リブ管取付概略図